



UNIONE EUROPEA

FONDI
STRUTTURALI
EUROPEI

pon
2014-2020

PER LA SCUOLA - COMPETENZE E AMBIENTI PER L'APPRENDIMENTO-FESR



MIUR

Ministero dell'Istruzione, dell'Università e della Ricerca
Dipartimento per la Programmazione
Direzione Generale per Interventi in materia di edilizia
scuolastica, per la gestione dei fondi strutturali per
l'istruzione e per l'innovazione digitale
Ufficio IV



Ministero dell'istruzione, dell'università e della ricerca

ISTITUTO COMPRENSIVO "UBALDO FERRARI"

Via U. Ferrari 10 - 26022 CASTELVERDE (CR)

Tel. 0372427005 – Fax 0372429495

E-mail: info@iccastelverde.it – cric803006@istruzione.it



ELABORAZIONE TEST D' INGRESSO COMUNI IRC

CLASSI PRIME

COLORA SOLO I DISEGNI CHE TI PARLANO DELLA RELIGIONE.

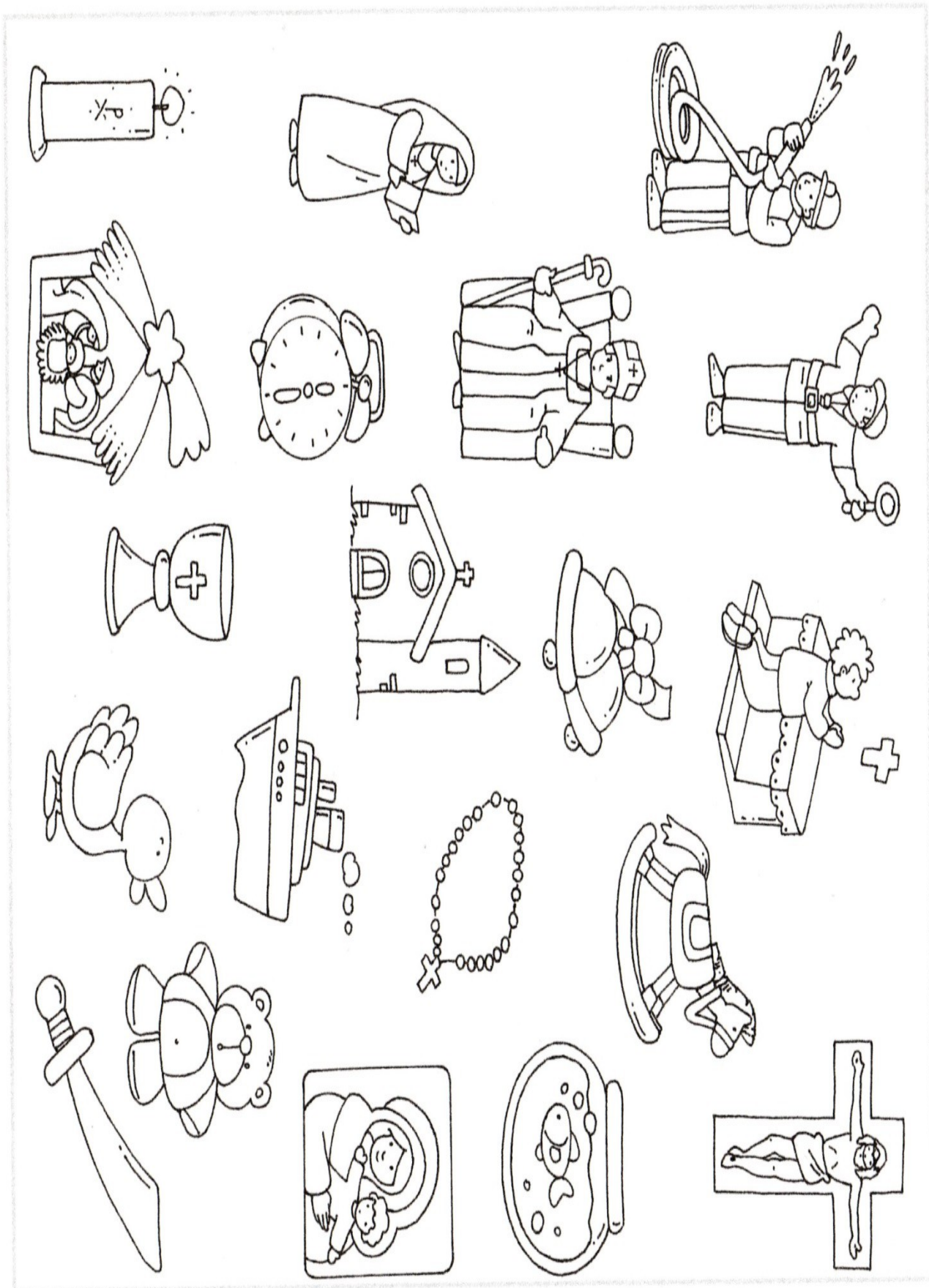

CHI CERCA: TROVA!

CLASSI SECONDE

GIOCANDO, RIPASSO!

I bambini si dispongono in fila indiana.

L' insegnante pronuncia il nome dell'oggetto e il bambino deve disporsi in prossimità degli spazi predisposti, in cui ci sono i cartelli: AL TEMPO DI GESU' C'ERANO e OGGI CI SONO.

ARTISTI ALL'OPERA

Gli alunni rappresentano sul proprio quaderno sia la casa di Gesù, sia la scuola attraverso la tecnica pittorica che preferiscono.

Obiettivo d'apprendimento:

ricostruire l' ambiente di vita di Gesù confrontandolo con il proprio.

CLASSI TERZE

SCALDIAMO I MOTORI!

CERCHIA IN VERDE CIO' CHE E' APPARTENUTO A S. FRANCESCO D'ASSISI E IN BLU IL MESSAGGIO CORRETTO RIFERITO ALLA PARABOLA DEL PADRE MISERICORDIOSO:

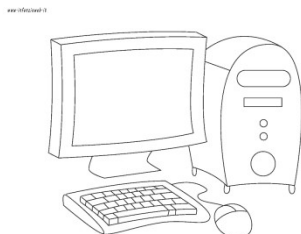
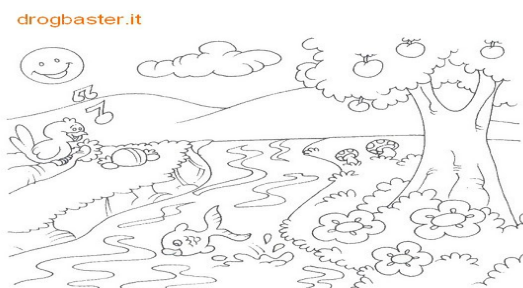
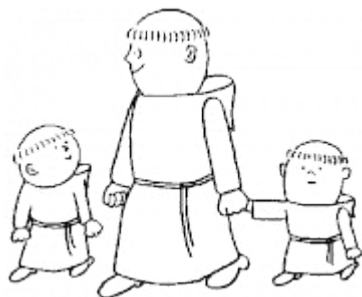
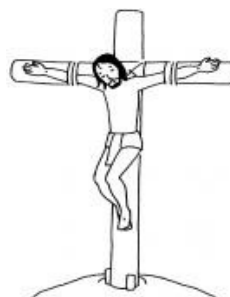
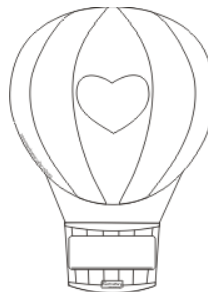
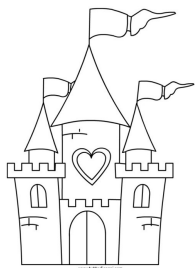

EGOISMO

POVERTÀ

GENEROSITÀ

DIO CAPISCE L' ERRORE DEL FIGLIO, MA NON E' DISPOSTO A PERDONARLO.

DIO RIACCOGLIE A BRACCIA APERTE IL FIGLIO CHE TORNA A CASA E CHE GLI CHIEDE PERDONO.

CATTIVERIA

AMORE

ODIO

OBIETTIVO D'APPRENDIMENTO:

scoprire la figura di s. Francesco d' Assisi e riflettere sul suo messaggio;
farsi accompagnare alla scoperta del messaggio di Gesù attraverso le sue parole.

CLASSI QUARTE

Riscopriamo la Bibbia ed i Patriarchi

Rispondi alle seguenti domande:

1. Cosa significa la parola Bibbia?

- ☞ Libro antico
- ☞ Libri
- ☞ Libro di Gesù

2. Da quanti parti è composta la Bibbia?

- ☞ La Bibbia non è divisa perché è un solo libro
- ☞ La Bibbia è divisa in due parti A. T. (.....)
e N. T.(.....)

3. Da quanti libri è formata la Bibbia?

- ☞ 27
- ☞ 37
- ☞ 73

4. Quanti sono i libri del N.T.?..... E dell'A.T.?.....

5. In quanti anni circa è stata composta la Bibbia?

.....

6. Quanti autori hanno scritto la Bibbia?

Gli autori della Bibbia sono..... tutti sono stati ispirati da.....

1 Usando colori diversi, collega con una freccia le frasi al relativo personaggio.

Ho avuto dodici figli.

Ho lasciato la mia terra.

Mia moglie si chiama Sara.

So cucinare le lenticchie.

Ho obbedito alla voce di Dio.

Ho benedetto Giacobbe come mio primogenito.

Ho lottato con Dio.



Abraham



Isacco



Giacobbe

Ho avuto un figlio quando ero ormai vecchio.

Dio mi ha chiamato Israele.

Ho avuto due figli gemelli.

Mio fratello si chiama Esaù.

Volevano sacrificarmi sull'altare.

Obiettivi d'apprendimento:

Conoscere la formazione e la composizione della Bibbia;

Ricostruire le tappe fondamentali della storia degli Ebrei (storia della salvezza per i Cristiani) narrate nell'Antico Testamento.

CLASSI QUINTE

**CON LA MACCHINA DEL TEMPO TORNIAMO IN QUARTA, MA PARTIAMO IN
QUINTA!!**

RISOLVI IL SEGUENTE CRUCIVERBA:

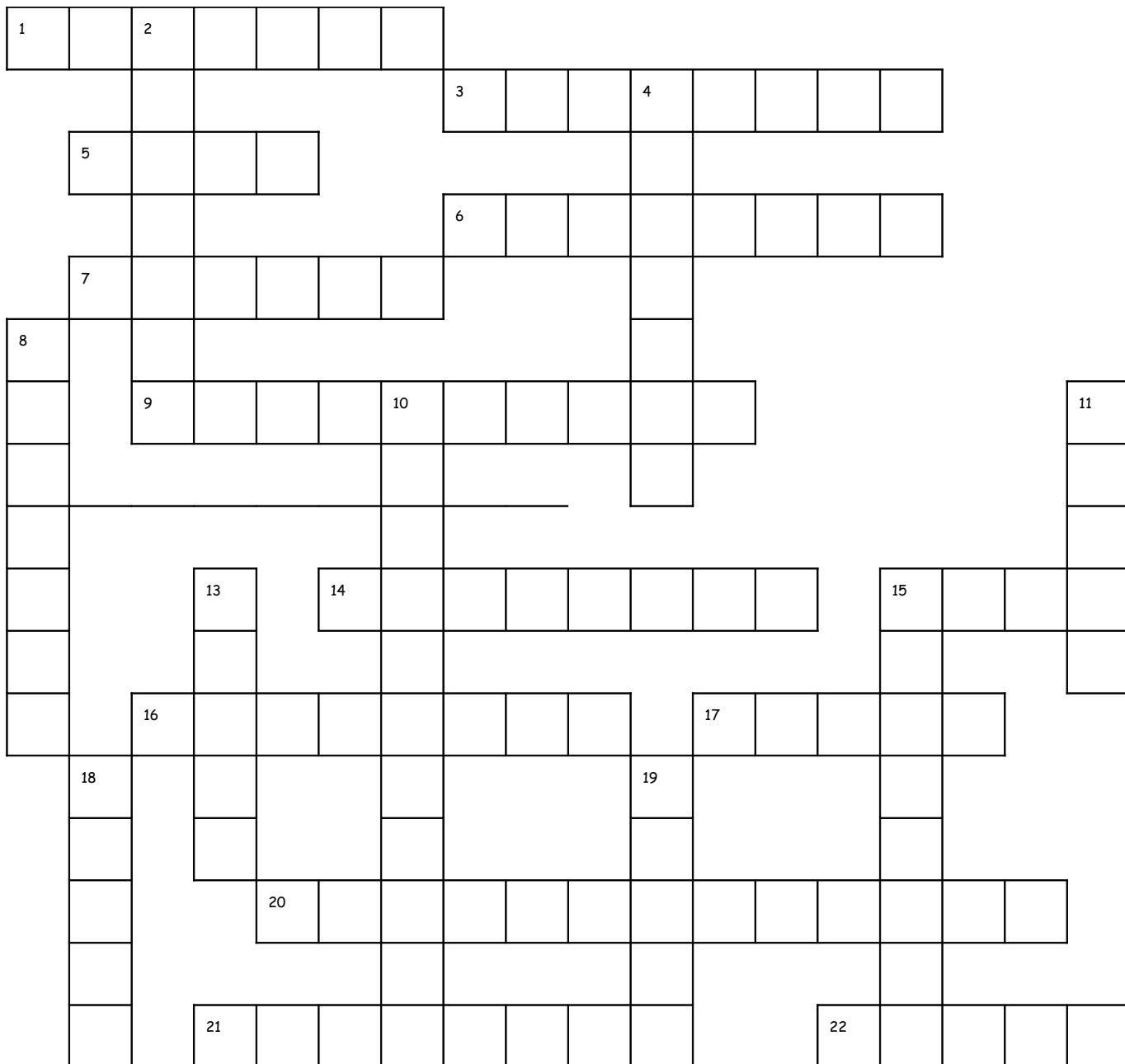

DEFINIZIONI

ORIZZONTALI

- 1- Il luogo dove *Gesù* rimase 40 giorni prima di iniziare la sua vita pubblica
- 3- è un evento straordinario compiuto da *Gesù* per venire incontro alle difficoltà delle persone
- 5- La scritta sulla croce di *Gesù*
- 6- il luogo dove *Gesù* celebrò l'ultima cena
- 7- Gliela misero sul capo a *Gesù*...ma era di spine
- 9- La istituì *Gesù* il giovedì santo
- 14- *Gesù* invita tutti gli uomini a considerarsi come
- 15- Vengono moltiplicati da *Gesù*
- 16- Venne calmata da *Gesù*, mentre viaggiava in barca con i suoi apostoli
- 17- Il centro del messaggio cristiano

- 20- Il tipo di condanna a morte di *Gesù*
- 21- il tribunale religioso ebraico
- 22- il gesto con il quale *Giuda* consegnò *Gesù* ai soldati

VERTICALI

- 2- il lenzuolo funebre di *Gesù*
- 4- la lingua parlata da *Gesù*
- 8- il giorno in cui *Gesù* resuscitò
- 10- il miracolo che *Gesù* compie verso *Lazzaro*
- 11- Si trovava a *Gerusalemme*
- 13- *Gesù* li lavò ai suoi apostoli
- 15- è un racconto tratto dai fatti di vita quotidiana con una morale
- 18- I rami agitati dalla folla per celebrare l'ingresso di *Gesù* a *Gerusalemme*
- 19- L'animale cavalcato da *Gesù* nell'ingresso a *Gerusalemme*

Obiettivo d'apprendimento:

sapere che per la religione cristiana Gesù è il Signore, che rivela all'uomo il volto del Padre e annuncia il Regno con parole e azioni.